

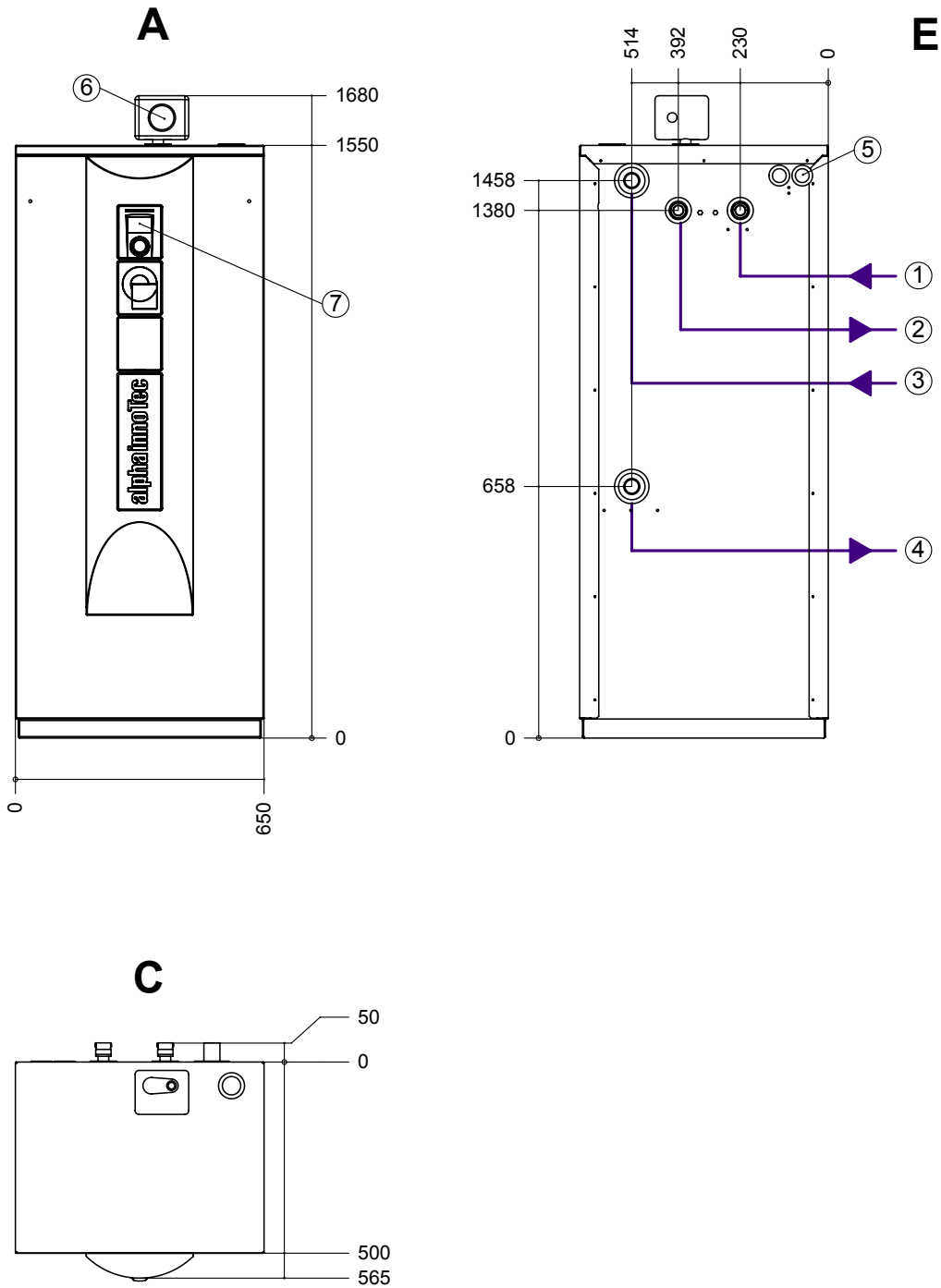

# Maßbilder

# WWC 100H/X – WWC 220H/X



Legende: DE819258b

Alle Maße in mm.

Pos.	Bezeichnung	Pos.	Bezeichnung	Dim.
A	Vorderansicht	1	Heizwasser Eintritt ( Rücklauf ); flachdichtend	G 1 ¼"
C	Draufsicht	2	Heizwasser Austritt ( Vorlauf ); flachdichtend	G 1 ¼"
E	Rückansicht	3	Wärmequelle Eintritt am Gerät; flachdichtend	G 1 ¼"
		4	Wärmequelle Austritt am Gerät; flachdichtend	G 1 ¼"
		5	Durchführung für Elektro- / Fühlerkabel	
		6	Sicherheitsbaugruppe ( im Beipack )	
		7	Bedienteil ( im Beipack )	



# WWC 100H/X – WWC 220H/X

# Aufstellungspläne

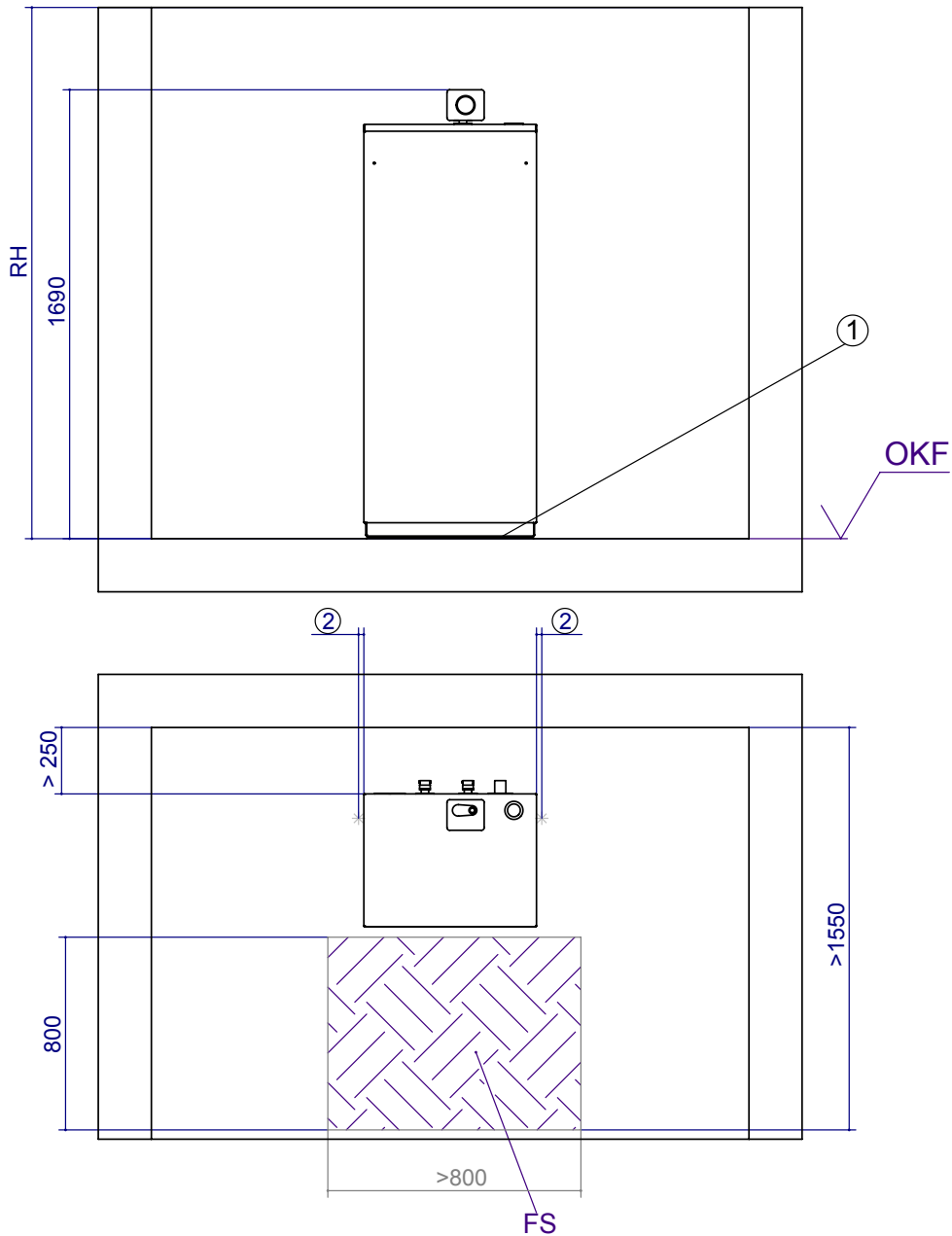

Legende: DE819260a

Alle Maße in mm.

Pos.	Bezeichnung
FS	Schraffierte Fläche Freiraum für Servicezwecke
OKF	Oberkante Fertigfußboden
RH	Raumhöhe Minimum 2000
1	Geräteaufstellung auf Sylomerstreifen (im Beipack)
2	20 Abstand zum nächsten Objekt